

DTS DORPELS



WAAROM **DTS TIMBER**

Maatwerk is standaard bij DTS dorpels. Daarom sluiten de dorpels altijd perfect aan op uw detaillering, ongeacht sponningstelsels. De volledig variabele maatvoering maakt het systeem uitermate geschikt voor luchtdicht bouwen. Hollodeen, waarvan de DTS dorpels worden vervaardigd, is volledig recyclebaar en bestaat al tot 90% uit gerecycled materiaal.

DTS DORPELS ZIJN VOLLEDIG CIRCULAIR EN CRADLE TO CRADLE GECERTIFICEERD.



VRIJHEID IN MAATVOERING



SLIJTVAST



ONBREEKBAAR



ISOLEREND



30 / 60 MIN BRANDWEREND



100% CIRCULAIR



RESTAFVAL RETOUR SERVICE



CRADLE TO CRADLE

CONTENT

DORPELS MET BINNENSPONNING

BI 4

DORPELS MET BUITENSPONNING

KVT 6

DORPELS MET HEFSCHUIFSPONNING

HS 8

DTS BI DORPELS

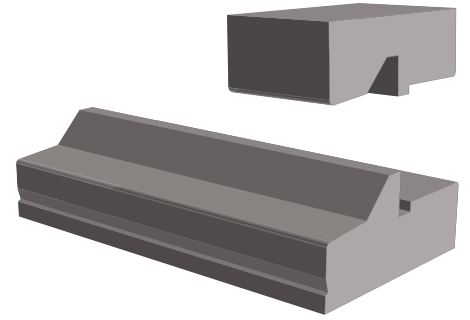

DTS **BI** DORPELS zijn voorzien van een binnensponning en een speciale damprofieling, al dan niet voorzien van kaderdichting. Toepasbaar voor draaiende deuren en ramen, vastglas, panelen en draaikiep.

BI DORPELS VOOR BINNENDRAAIENDE DEUREN

BI dorpels voor binnendraaiende deuren zijn met name bedoeld voor voordeuren met en zonder kaderdichting. Daarnaast biedt Innodeen ze ook aan voor vastglas, draaikiep en paneelvulling. In alle denkbare combinaties.

Verschillende deurdiktes en glaspakketten kunnen eenvoudig worden toegepast door de variabele sponningmaten. Variabele kalksponningen zorgen daarnaast voor een wind- en waterdichte aansluiting met het bouwkundige kader.

DTS BI VAKVULLINGEN

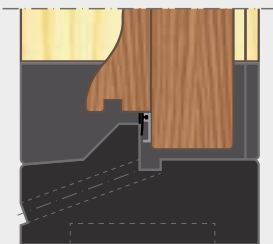
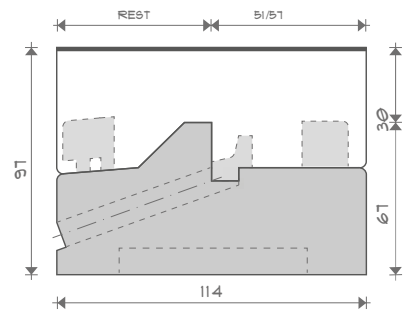

DEUR

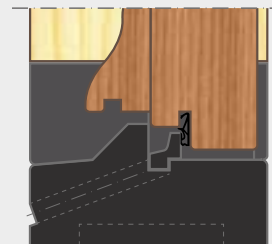

KADERDEUR

- INCLUSIEF:
- 12 x 15 mm BIV-lat

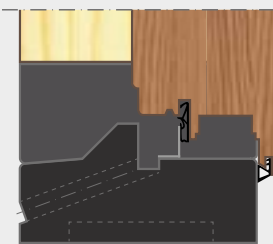

DRAAIKIEP

- EXCLUSIEF:
- aluminium aanslagprofiel

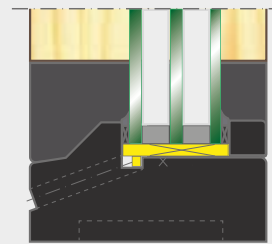

BEGLAZING

- INCLUSIEF:
- 17 x 17 mm glaslat
- EXCLUSIEF:
- beglazingsblokjes

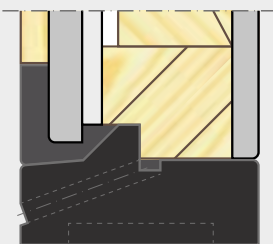

PANEEL



GLAS-PANEEL

- INCLUSIEF:
- 20 x 20 mm glaslat

PRESTATIES

U_{FR}-WAARDE

67 x 114 mm dorpel, 57 mm sponning **2,10 W/(m².K)**

WATERDICHTHEID

BI	(38 mm deur, zonder kader)	300 Pa
BIV	(54 mm deur, met kader)	550 Pa

LUCHTDOORLATENDHEID

BI	(38 mm deur, zonder kader)	650 Pa
BIV	(54 mm deur, met kader)	650 Pa



DTS KVT DORPELS

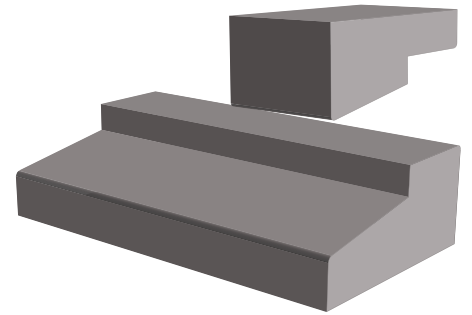

DTS KVT DORPELS

zijn profielen voorzien van een buitensponning gebaseerd op het traditionele dorpelmodel waarbij het hellende vlak 10 graden schuin af loopt.

KVT DORPELS VOOR BUITENDRAAIENDE DEUREN

De KVT dorpel voor buitendraaiende deuren met en zonder kaderdichting is het traditionele dorpelmodel. Ook geschikt voor vastglas, draaikiëp en paneelvulling. In alle denkbare combinaties.

Verschillende deurdiktes en glaspakketten kunnen eenvoudig worden toegepast door de variabele sponningmaten. Variabele kalksponningen zorgen daarnaast voor een wind- en waterdichte aansluiting met het bouwkundige kader. Bovendien maken wisselsponningen het mogelijk om combinaties tussen diverse vakvullingen te maken.

DTS KVT VAKVULLINGEN

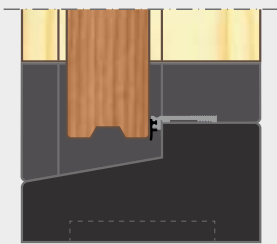
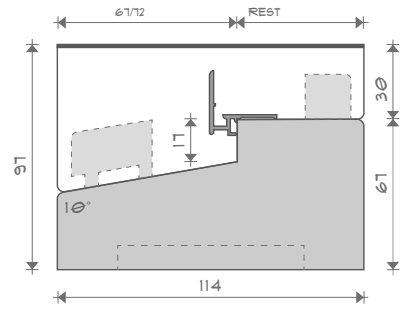

DEUR

- EXCLUSIEF:
- ANB 6 tochtlijststrip

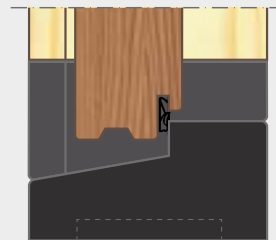

KADERDEUR

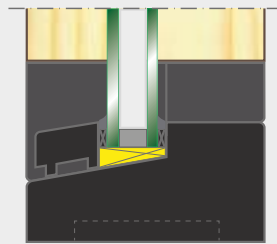

BEGLAZING BU

- INCLUSIEF:
- 20 x 30 mm glaslat
- EXCLUSIEF:
- beglazingsblokjes

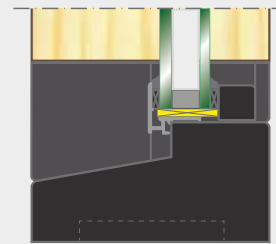

BEGLAZING BI

- INCLUSIEF:
- 17 x 17 mm glaslat
- EXCLUSIEF:
- beglazingsblokjes
 - alu aanslagprofiel

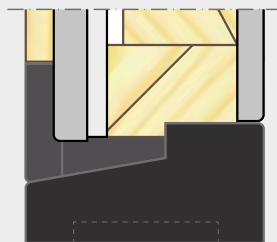

PANEEL

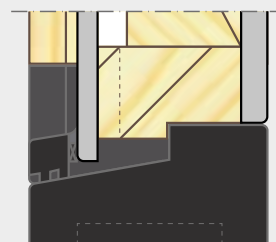

GLAS-PANEEL

- INCLUSIEF:
- 20 x 20 mm glaslat

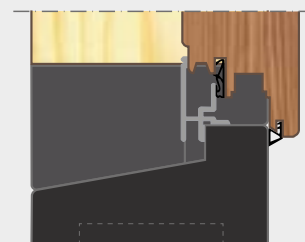

DRAAIKIEP

- EXCLUSIEF:
- alu aanslagprofiel

PRESTATIES

U_{FR}-WAARDE

67 x 114 mm dorpel, 67 mm sponning **2,78 W/(m².K)**

WATERDICHTHEID

38 mm deur, zonder kader
54 mm deur, met kader

100 Pa
200 Pa



DTS HS DORPELS

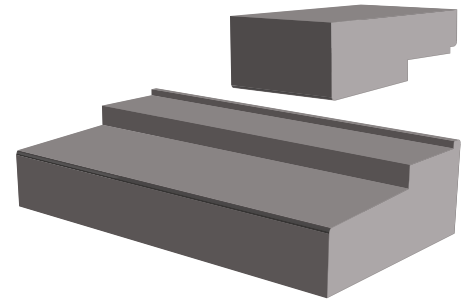

DTS HS DORPELS

zijn profielen geschikt voor diverse hefschuifschema's, al dan niet te combineren met vast glas.

HS DORPELS VOOR HEFSCHUIFPUIEN

HS dorpels zijn er voor hefschuifpuien waarbij verschillende deurdiktes en tussenmaten mogelijk zijn. Hierbij is het ook geschikt voor meerdere voor elkaar langs schuivende deuren en zelfs te voorzien van vaste beglazing.

HS dorpels worden uitgevoerd met een aluminium looprail.

DTS HS VAKVULLINGEN

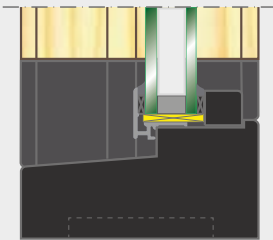
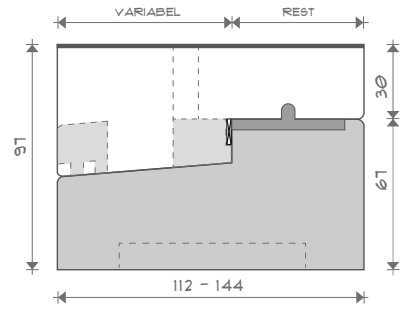

BGLAZING BI

- INCLUSIEF:
- 17 x 17 mm glaslat
- EXCLUSIEF:
- alu aanslagprofiel

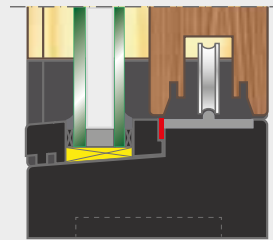

SCHUIVENDE DEUR / ACHTER VAST GLAS

- INCLUSIEF:
- 20 x 20 mm glaslat
 - 20 x 46 mm glasvullat
- EXCLUSIEF:
- alu looprail laag of hoog
 - beglazingsblokjes

Enkele voorbeelden van mogelijke HS-schema's. Vaste deuren zijn te vervangen door vast glas (d.m.v. extra houten stijl)

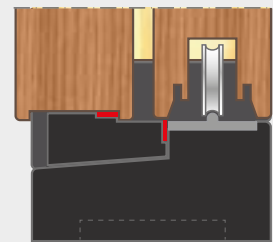
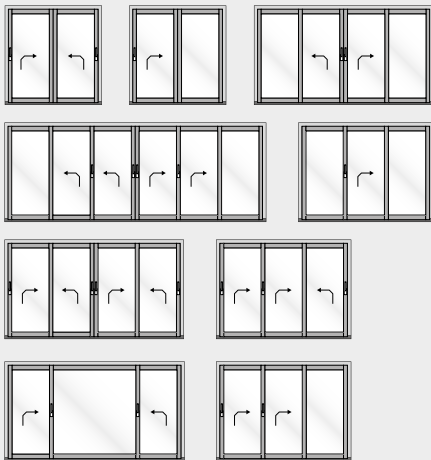

SCHUIVENDE DEUR / VASTE DEUR

- INCLUSIEF:
- HS vullat
- EXCLUSIEF:
- alu looprail

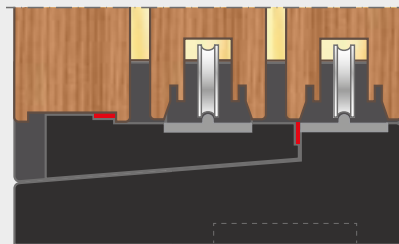

SCHUIVENDE DEUREN / VASTE DEUREN

- INCLUSIEF:
- vullat vaste/schuivende deur
- EXCLUSIEF:
- alu looprail laag of hoog

PRESTATIES

U_{FR}-WAARDE

67 x 139 mm dorpel, 98 mm sponning **2,96 W/(m2.K)**
 67 x 139 mm dorpel, 98 mm sponning **3,09 W/(m2.K)**

WATERDICHTHEID

HS (56 mm deur) **150 Pa**

LUCHTDICHTHEID

HS (56 mm deur) **--**



DTS onderdorpels binnensponning

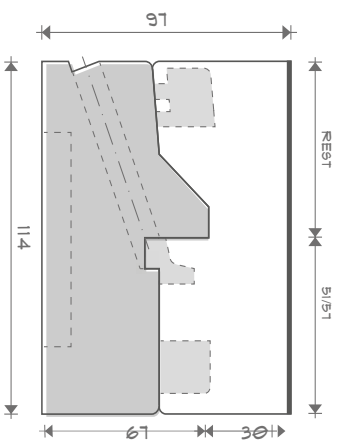

Neuthoogte 30mm
Boorgatdiepte in stijlen minimaal 75mm

Naam: _____
 Adres: _____
 Woonplaats: _____
 Telefoon: _____
 Referentie: _____

Dorpeltype : 17 x 51 binnensponning 17 x 57 binnensponning

Aantal onderdorpels: _____ stuks **Zaagmaat:** _____ mm. **Kleur: Basic Zwart**

Merk:

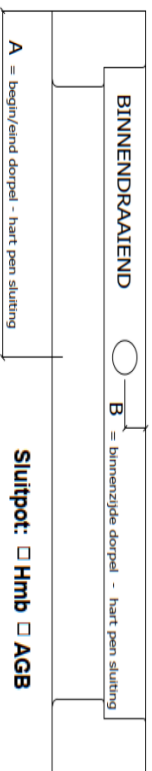
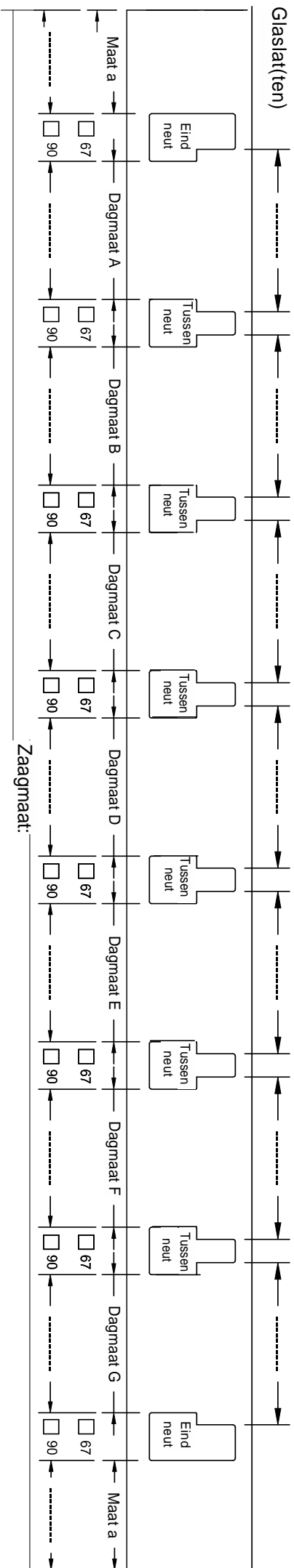

Bij toepassing sluitpot maat A/B invullen

A =

B =

Aankruisen indien bewerking dient te worden uitgevoerd.

Artikel: _____ Omschrijving: _____

V Voorsponning 6x6mm aanbrengen

V Voorsponning 8x8mm aanbrengen

SPS Sluitpot aanbrengen in sponning, binnendraaiend

C Concept 3 profiel toepassen

K Klooster sponning aanbrengen

R Renovatie sponning aanbrengen

L Loodsponning aanbrengen

I Insealen dorpel

G Glaslat / beglazingstrip meeleveren

Binnenbeglazing: Dis glaslat 17x17mm

Beglazings profiel G5.3 Aluminium of zwart (doorkruisen niet van toepassing)

Opmerkingen:

DTS onderdorpels buitensponning

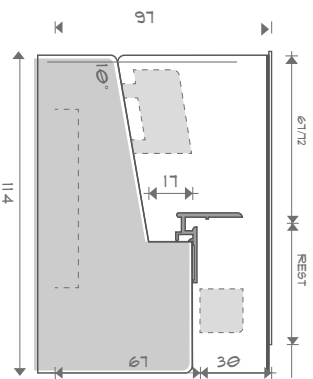

Neuthoogte 30mm
Boorgatdiepte in stijlen minimaal 75mm

Dorpeltype : Onderdorpel sponning 17 x 67 Onderdorpel sponning 17 x 72

Aantal onderdorpels: stuks **Zaagmaat:** mm.

Kleur: Basic Zwart

Merk:

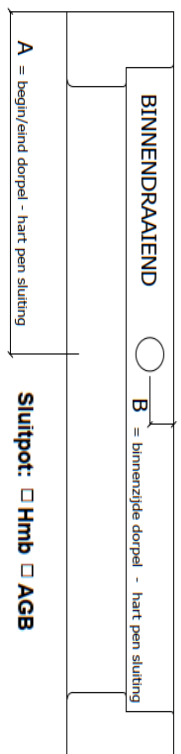
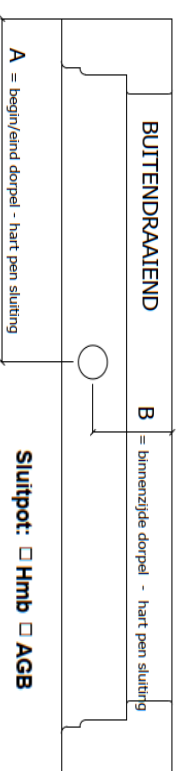
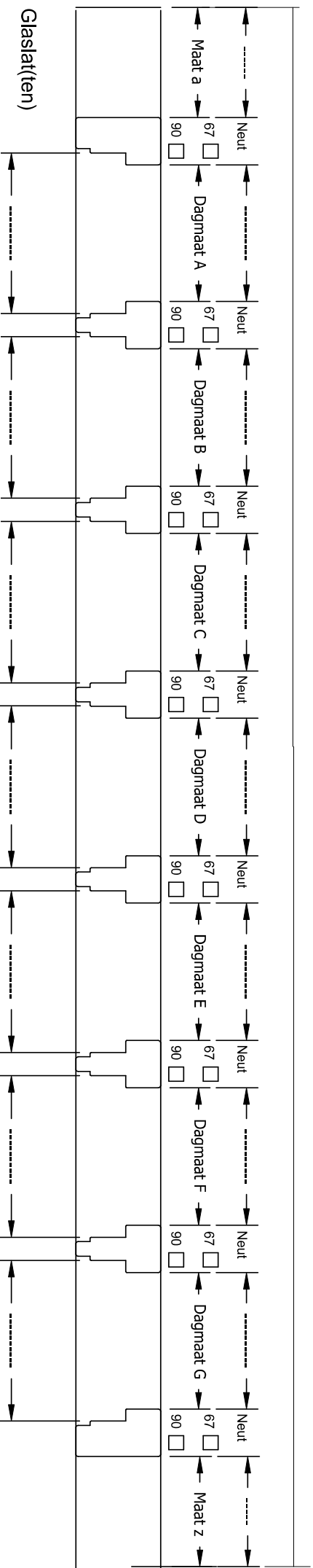

Aankruisen indien bewerking dient te worden uitgevoerd.

Artikel: Omschrijving:

- V** Voorponning 6x6mm aanbrengen (Wisselneut)
- V** Voorponning 8x8mm aanbrengen (Wisselneut)
- SPS** Sluitpot aanbrengen in sponning, buitendraaiend
- SPD** Sluitpot aanbrengen in dam, binnendraaiend
- G** Glaslat / beglazingstrip meeleveren

- C** Concept 3 profiel toepassen
- K** Klooster sponning aanbrengen
- R** Renovatie sponning aanbrengen
- L** Loodsponning aanbrengen
- I** Insealen dorpel

- Sponningmaat 17x52mm
- Sponningmaat 17x57mm

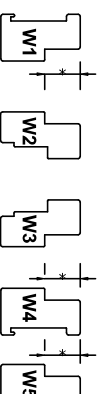

- Binnenbeglazing:** Dis glaslat 17x17mm
- Beglazings profiel G5.3 Aluminium of zwart (doorkruisen niet van toepassing)
- Buitenbeglazing:** Dis glaslat 20x30mm
- Beglazings profiel G1 Aluminium of zwart (doorkruisen niet van toepassing)

Opmerkingen:

Bij toepassing sluitpot maat A/B invullen
A =
B =

Wisselsponning neut(en)
Geef d.m.v. **W1-W2-W3-W4-W5** in bovenstaande tekening in de betreffende neut aan waar en welke wisselsponningneut er moet komen.

Dts onderdorpels hefschuifdeuren Schema A

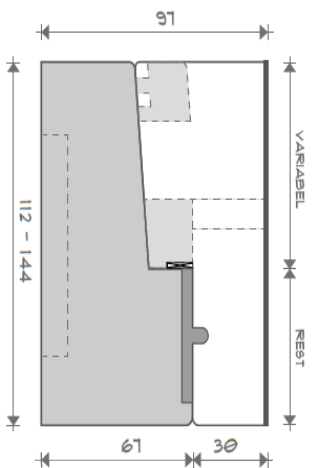

Dorpeltype: 67 x 122mm

67 x 144mm

Uitvoering: Basic Zwart

Sluitijst in stijl:

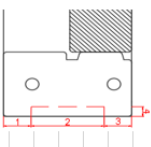

Aantal onderdorpels:

stuk(s)

Zaagmaat:

mm.

Deurmaat A:

mm.

Merks:



Looprail laag



Looprail hoog

Looprail: aluminium

Looprail: Zwart

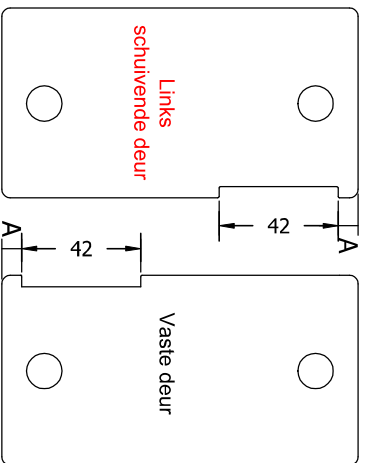

- | | |
|-----------------------------------|-----------------------------------|
| <input type="checkbox"/> 67x122mm | <input type="checkbox"/> 67x122mm |
| <input type="checkbox"/> 90x122mm | <input type="checkbox"/> 90x122mm |
| <input type="checkbox"/> 67x144mm | <input type="checkbox"/> 67x144mm |
| <input type="checkbox"/> 90x144mm | <input type="checkbox"/> 90x144mm |

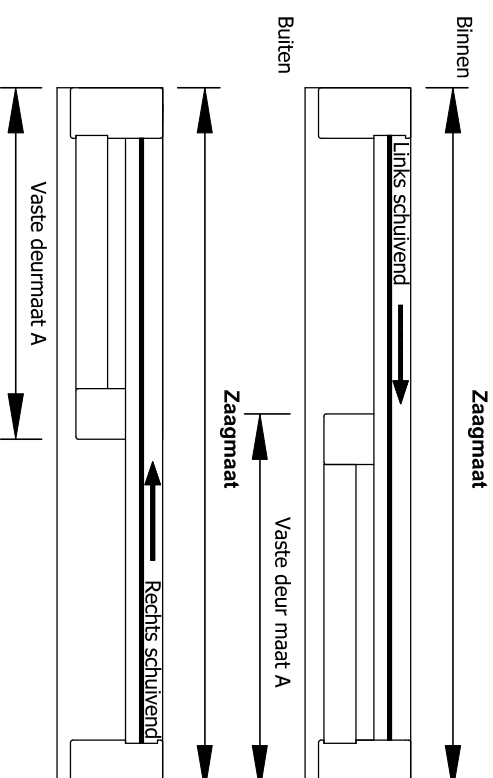

Opmerkingen:



- K** Klooster spoinning aanbrengen
- R** Renovatie spoinning aanbrengen
- C** Concept 3 profiel toepassen

Aankruisen indien bewerking dient te worden uitgevoerd.
Artikel: omschrijving:

Naam: _____
 Adres: _____
 Woonplaats: _____
 Telefoon: _____
 Referentie: _____

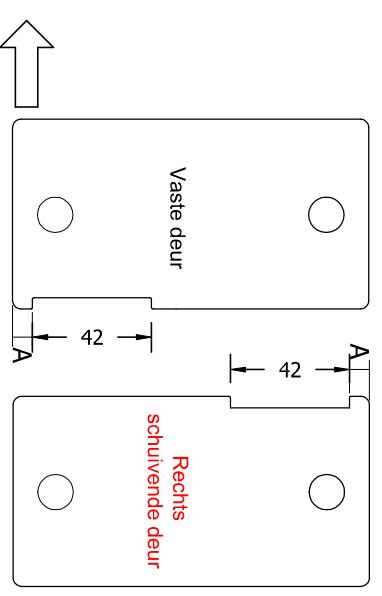

- | | |
|-----------------------------------|-----------------------------------|
| <input type="checkbox"/> 67x122mm | <input type="checkbox"/> 67x122mm |
| <input type="checkbox"/> 90x122mm | <input type="checkbox"/> 90x122mm |
| <input type="checkbox"/> 67x144mm | <input type="checkbox"/> 67x144mm |
| <input type="checkbox"/> 90x144mm | <input type="checkbox"/> 90x144mm |

Dts onderdorpels hefschuifdeuren Schema C

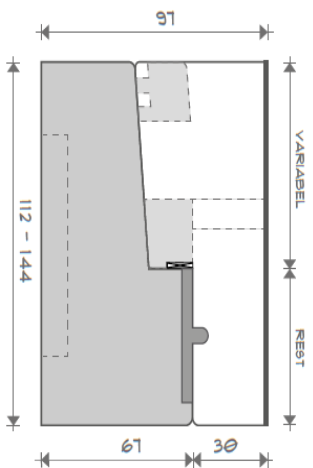

Dorpeltype: 67 x 122mm

67 x 144mm

Kleur: Basic Zwart

Sluitlijst in stijl:

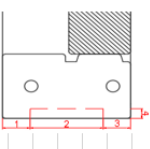

Aantal onderdorpels:

stuk(s)

Zaagmaat:

mm.

Deurmaat A:

mm.

Deurmaat B:

mm.

Deurmaat C:

mm.

Merk:



Looprail laag



Looprail hoog

Looprail: aluminium

Looprail: Zwart

K Klooster sponning aanbrengen

R Renovatie sponning aanbrengen

C Concept 3 profiel toepassen

Aankruisen indien bewerking dient te worden uitgevoerd.

Artikel: omschrijving:

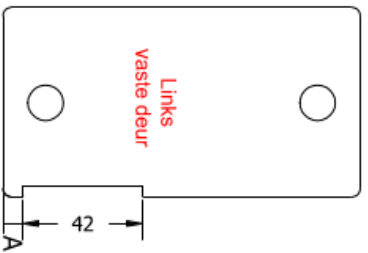

Links
Vaste deur

Buiten

Binnen

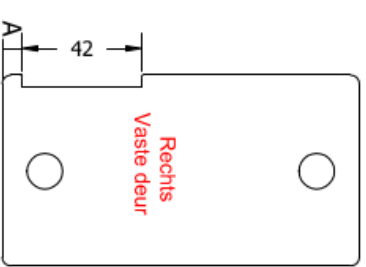
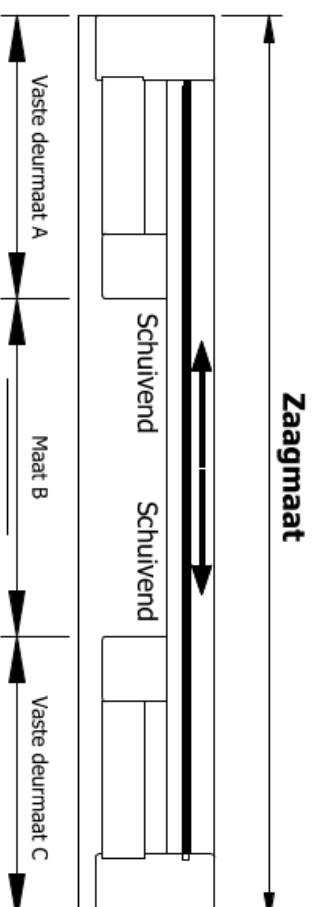

Rechts
Vaste deur

- 67x122mm
- 90x122mm
- 67x144mm
- 90x144mm

- 67x122mm
- 90x122mm
- 67x144mm
- 90x144mm

Opmerkingen:

- 67x122mm
- 90x122mm
- 67x144mm
- 90x144mm

- 67x122mm
- 90x122mm
- 67x144mm
- 90x144mm

Contact informatie

Tijsselingstraat 2, 3861 RP Nijkerk

Telefoon +31 341 36 96 40

E-mail kozijntechnik@jecor.nl

Openingstijden:

Vestiging Nijkerk: ma. t/m vr. van 08.00 t/m 17.00 uur



JECOR
PROFESSEONEEL
Kozijntechnik

net iets meer